

DC Motor 구동

Jee-Hwan Ryu

School of Mechanical Engineering
Korea University of Technology and Education

DC Motor 구동회로

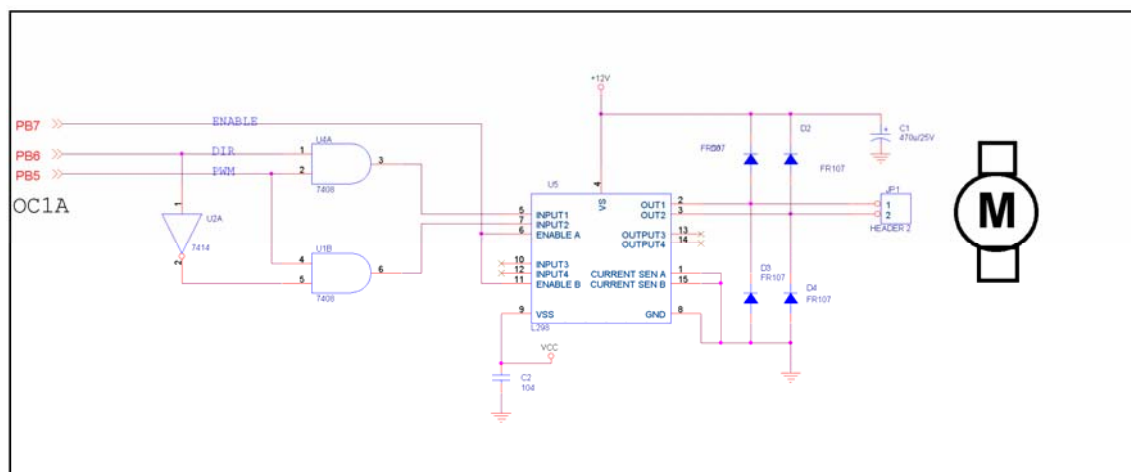

L298 PIN 구성

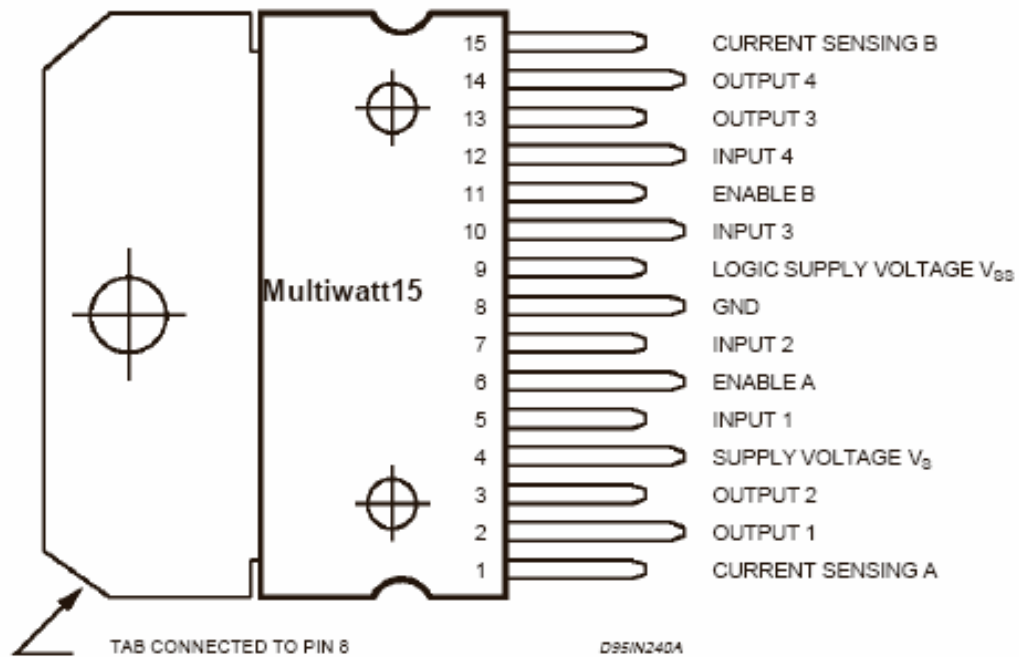

Korea University of Technology and Education

DC motor 구동 프로그램 작성

- Phase correct PWM 모드 사용
- OC1A를 사용 10kHz, 20% duty PWM 생성

Korea University of Technology and Education

연습문제: Serial 통신을 사용한 모터 구동

- e: enable
- d: disable
- l: left
- r: right
- i: increase
- c: decrease

Korea University of Technology and Education

Encoder

- A, B 상 존재
- INT0: A상 INT1: B상, 하나의 상의 에지 에서 다른 상의 상태를 체크해 방향 판별
- 상태의 변화를 감지해 ++ 혹은 --

Korea University of Technology and Education

DC 모터 위치 제어

- 현재 상태 값과 원하는 상태 값의 차이를 이용한 PI 제어
- Counter0 이용 500 HZ 주기 제어